



**TREKHAAK - ATTELAGE N° 0164 NISSAN ALMERA 3+5**  
deurs/portes '96-

## SAMENSTELLING :

- 1 trekhaak ref. 0164
- 1 bolstang T43K of T35 escamotable (\*)  
ou zweehouder met bolflens 50T+h-bouten
- 4 Bouten M12x40mm (\*)
- 4 bouten met moeren M10-30 (B-C')
- 2 bouten M10-35 (B')
- 4 bouten M10/1,25-30 (A-C)
- 2 bouten M8-30 (D)
- 2 monterstukken -g (B')
- 1 monterstuk -h (B)
- 1 monterstuk -i (B-D)
- 2 borgrondseis 8mm. (D)
- 10 borgrondseis 10mm. (A-B-B'-C-C')
- 4 borgrondseis 12mm. (\*)
- 1 Veiligheidschakel (\*)

## COMPOSITION :

- 1 attelage réf. 0164
- 1 tige-boule T43K ou T35 escamotable (\*)  
ou support-équerre avec boule 50T+h-boutons
- 4 Boulons M12x40mm (\*)
- 4 boulons + écrous M10-30 (B-C')
- 2 boulons M10-35 (B')
- 4 boulons M10/1,25-30 (A-C)
- 2 boulons M8-30 (D)
- 2 pièces de montage -g (B')
- 1 pièce de montage -h (B)
- 1 pièce de montage -i (B-D)
- 2 rondelles de sûreté 8mm. (D)
- 10 rond. de sûreté 10mm. (A-B-B'-C-C')
- 4 rondelles de sûreté 12mm. (\*)
- 1 Anneau de sécurité (\*)

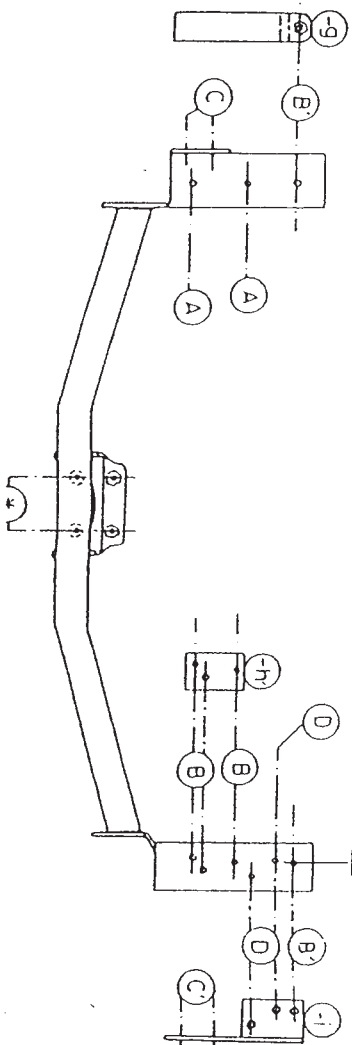
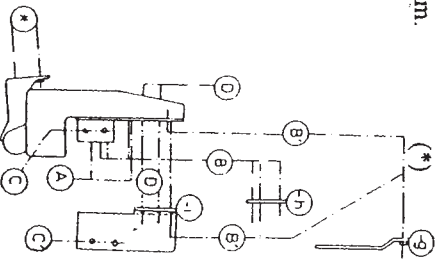

## MONTAGEHANDLEIDING :

1. Reserverwiel wegnemen. Bumper achteraan demonteren. Uिताardraagstuk losmaken van chassis en sleepoog links verwijderen.
2. Trekhaak plaatsen passend met (A-C) op de vrijgekomen schroefgaten van bevestiging sleepoog en bijgeleverde bouten inschroeven. Aan de rechterkant passen de boringen (B) op voorziene gaten in onderkant chassis. De punten (D) passen op de schroefgaten van uitlaatdraagstuk en trekhaak met draagstuk vastmaken door de bijgeleverde bouten in te schroeven. Bij (B) bouten plaatsen met monterstuk -h in chassis, in te brengen via opening achteraan. Bij (B') de stukjes -g in chassis plaatsen. Aan rechterkant het monterstuk -i onderaan bijleggen en bouten bij (B') en (D) via onderkant inschroeven. De punten (C') passen met voorziene gaten in zijwand chassisbalk, bouten hier inbrengen via opening achteraan. Alle bouten degelijk vastschroeven.
3. Bumper terugplaatsen, maar eerst midden onderaan een stukje wegsnijden van 2cm, gemeten vanaf de onderrand, over een breedte van 16cm. De horizontale ribben in bumper over dezelfde breedte wegsnijden tot tegen binnenwand bumper.
4. Monteren van (\*), alles degelijk vastschroeven en reserverwiel terugplaatsen.

## MANUEL DE MONTAGE :

1. Enlever la roue de rechange. Démontez le pare-chocs arrière. Détachez le support de fixation de l'échappement et enlever l'anneau de traction gauche.
2. Positionner l'attelage avec (A-C) sur les trous de fixation de l'anneau et mettre les boulons M10/1,25. A droite les points (B) correspondent aux trous prévus côté inférieur du châssis. Les points (D) s'adaptent aux trous filetés du support de fixation de l'échappement. Fixer le support à l'attelage en mettant les boulons M8-35. Aux points (B) mettre les boulons avec la pièce -h dans le châssis par le trou vers l'arrière. Mettre les pièces -g dans le châssis aux points (B'). Mettre la pièce -i en dessous au côté droit et boulonner via le dessous aux points (B') et (D). Les points (C') correspondent aux trous prévus dans le côté de la poutre du châssis. Fixer les boulons par le trou à l'arrière et bien serrer le tout.
3. Remettre le pare-chocs, mais couper d'abord une pièce au milieu en dessous de 2cm., mesuré du bord inférieur, sur une largeur de 16cm. Couper également les côtes horizontales dans le pare-chocs sur une largeur de 16cm.
4. Monter (\*) et bien serrer le tout. Remettre la roue de rechange.